

Klettergerät «Matterhorn»

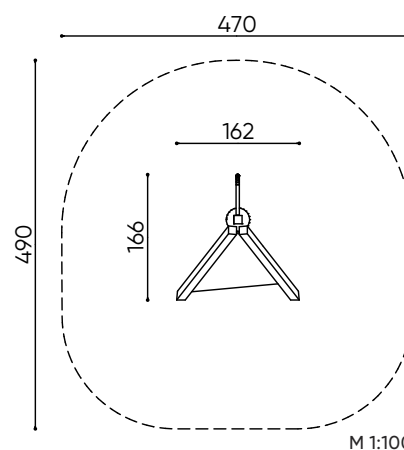

Ein Klettergerät für geschickte Kinder, fördert besonders die Koordinationsfähigkeit.

- Kletterwand aus hochwertigem, UV-stabilisiertem Kunststoff
- stahlarmiertes Knotenseil
- Feuerwehrrange aus feuerverzinktem Stahl
- optional mit feuerverzinkten Stahlfüßen



Art.-Nr.	Produkt	L x B x H	CHF
702.510	Klettergerät «Matterhorn»	162 x 166 x 264 cm	2'790.-

5+	240 cm	23 m ²	4.7 x 4.9 m			100 kg		170 x 320 x 11 cm	3 Stk 50 x 50 x 50 cm 1 Stk 30 x 30 x 50 cm